

Standard Waggonlampen Für Schienenfahrzeuge

Besondere Merkmale, spezifische Vorteile und Einsatzgebiete siehe Seite 63

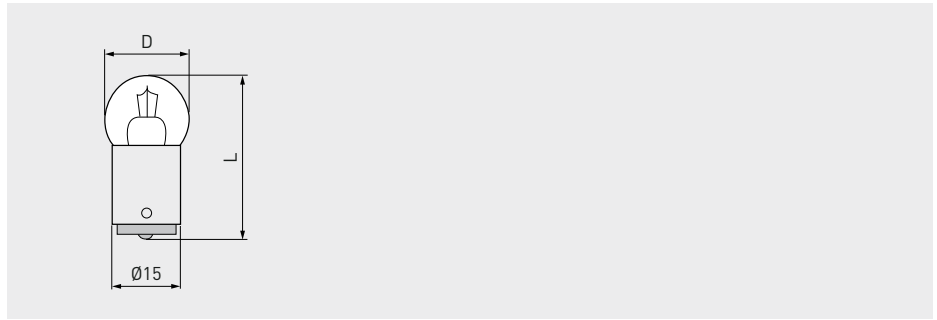

Artikelnr.	Bezeichnung	Volt	Watt	Am- pere	Sockel	Kolben- durchmesser	Gesamt- länge	Licht- schwer- punkt	Licht- strom	mittlere Lebens- dauer	Einzel- lebensdauer h (<2% Ausfall)	Brenn- stel- lung	VPE
						max. mm	max. mm	mm	lm	h			
00845074	28V 5W BA15d	28	5		BA15d	18	35		30	1.500			
00845076	28V 12W BA15d	28	12		BA15d	18	35		130	1.500			

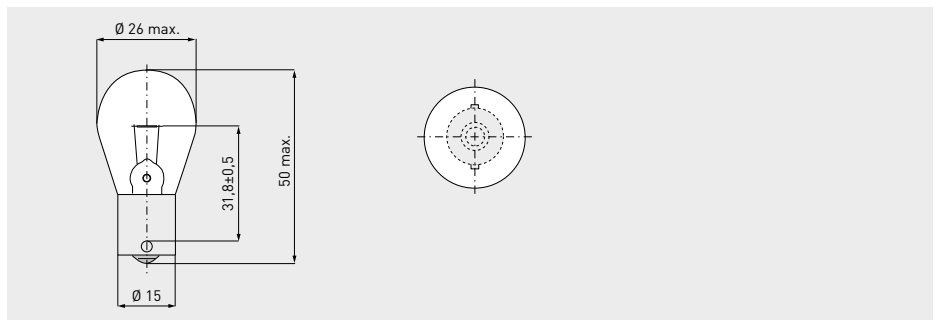

Artikelnr.	Bezeichnung	Volt	Watt	Am- pere	Sockel	Kolben- durchmesser	Gesamt- länge	Licht- schwer- punkt	Licht- strom	mittlere Lebens- dauer	Einzel- lebensdauer h (<2% Ausfall)	Brenn- stel- lung	VPE
						max. mm	max. mm	mm	lm	h			
00845262	28V 21W BA15s	28	21		BA15s	26	50	31,8	150	1.000			

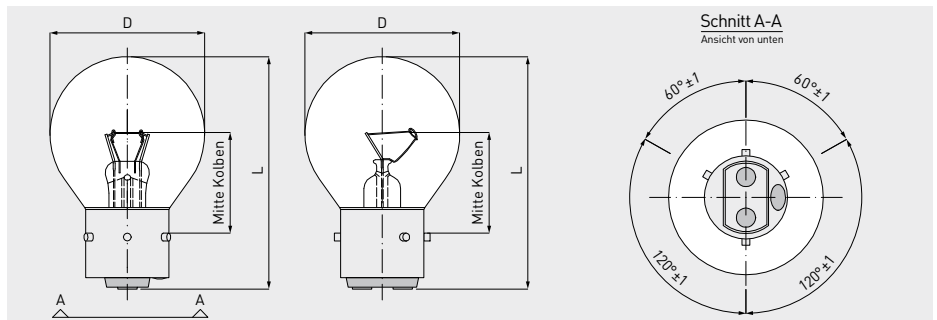

Artikelnr.	Bezeichnung	Volt	Watt	Am- pere	Sockel	Kolben- durchmesser D	Gesamt- länge L	Lichtschwer- punkt LCL	Licht- strom	mittlere Lebens- dauer h	Einzel- lebensdauer h (<2% Ausfall)	Brenn- stel- lung	VPE
						max. mm	max. mm	mm	lm	h			
00845288	28V 45W BA21d-4 S40x63,5 klar	28	45		BA21d-4	41	63,5		550	2.000			
00842534	85V 40W BA21d4 S 40x60 klar	85	40		BA21d-4	41	60		416	500			